

加速度・速度センサ & 表示器



抜群のコストパフォーマンスで振動監視を実現します。

加速度・速度センサ
ライフタイム保証!

■標準 4-20mA出力

速度センサ(ケーブル上出し) LP202	速度センサ(ケーブル横出し) LP204
加速度センサ(ケーブル上出し) LP302	加速度センサ(ケーブル横出し) LP304

【特長】

- IEPE型アンプ内蔵加速度(速度)センサ
- 速度・加速度のRMS/PEEKに対し、4-20mA出力
- 保護等級:IP-68
- センサ固定は、M6ネジ(固定用磁石も準備)
- 計測レンジ&タイプ・周波数帯域を発注時に選択

【仕様】

項目	仕様
検出素子	PZT素子
センシング構造	シアーモード
ケース材料	SUS316L
保護等級	IP68
EMI規格	CE
センサ供給電源	DC15-30V
精度	4~20mA(±10%)
固定ネジ(付属)	上出し(M6ネジ)、横出し(M6ボルト)
使用温度範囲	-40~85°C

■4-20mA出力+モニタ出力付き

温度モニタ出力付 速度(上出し) LP262	温度モニタ出力付 速度(横出し) LP264	温度モニタ出力付 加速度(上出し) LP362	温度モニタ出力付 加速度(横出し) LP364

【型番説明】

型番 ●LP■■■-2C/△△△M-*

●固定マウント(付属) ■型式、△ケーブル長さ、*ケーブル末端処理

 コネクタ ケーブル直出し 蛇腹ケーブル	製品型式 1/4-28 スタッド	コネクタ	LP302-1A
		ケーブル直出し	LP302-2C/OOM-*
		蛇腹ケーブル	LP302-3C/OOM/OOM-*
	製品型式 M6-1 アダプタスタッド	コネクタ	M/LP302-1A
	コード付	M/LP302-2C/OOM-*	
	蛇腹コード付	M/LP302-3C/OOM/OOM-*	

平面取付磁石マウント



曲面取付磁石マウント

■パネルメータ(直読表示・警報出力)



【特長】

- センサ電源(24V)・4-20mA入力
- 機能:直読デジタル表示と警報出力(2段)
- 低価格

【仕様】

製造元	ヘニックス
型式	MA43A23-2-E
表示	-1999~9999 4桁表示 赤色LED(文字高:13.2mm)
警報出力	リレー設定(上限、上上限2段の任意設定)
使用温度範囲	-10~50°C
センサ電源	DC24V(±10%) 30mA
電源電圧	AC85-264V(50/60Hz)
消費電力	12VA(AC100V時)
外形・重量	W78-H37-D90mm 約200g

【接続系統図】

■ LP200・300シリーズ

■ LP262・264・362・364

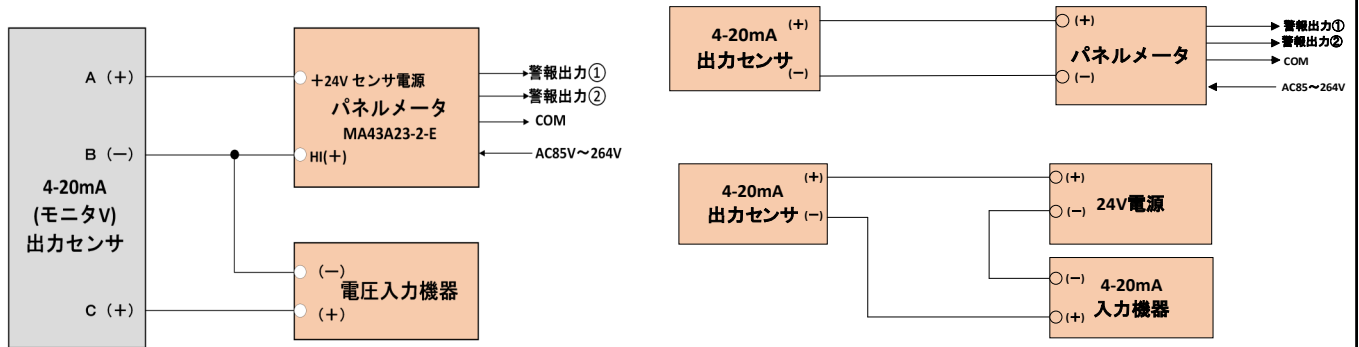

【仕様】仕様は、予告せず変更することがあります。

品名	4-20mA計測レンジ	型式	出力	特長	ケーブル出し方向	誤差(%)		重量(g)	取付	外形(mm)
						4mA	20mA			
4-20mA出力センサ	速度出力	LP202	1	標準・速度(4-20mA出力)	上	±10	±10	86	*1	Φ21-H52.7
		LP204	1	標準・速度(4-20mA出力)	横	±10	±10	140	*2	W25.1-L52.4-H31.5
	加速度出力	LP302	1	標準・加速度(4-20mA出力)	上	±10	±10	86	*1	Φ21-H52.7
		LP304	1	標準・加速度(4-20mA出力)	横	±10	±10	140	*2	W25.1-L52.4-H31.5
4-20mA出力センサ(モニタV付)	速度出力	LP262	2	温度(V)・速度(4-20mA出力)	上	±10	±10	86	*1	Φ21-H52.7
		LP264	2	温度(V)・速度(4-20mA出力)	横	±10	±10	140	*2	W25.1-L52.4-H31.5
	加速度出力	LP362	2	速度(V)・加速度(4-20mA出力)	上	±10	±10	86	*1	Φ21-H52.7
		LP364	2	温度(V)・加速度(4-20mA出力)	横	±10	±10	140	*1	W25.1-L52.4-H31.5

* 1 取付方法は、(1/4-28 スタッド)(M6-1アダプタスタッド)より選択。

* 2 取付方法は、(1/4-28キャプティブボルト)(M6×1キャプティブボルト)より選択。

【センサ発注レンジ表】

型式	計測レンジ	計測タイプ	周波数レンジ(±3dB)
LP202	12.7/25.4/50.8/10/20/127 mm/sec	RMS/Peak	10-1K/3-2.5K/3-1K/3-5K/3-10K
LP204	12.7/25.4/50.8/10/20/127 mm/sec	RMS/Peak	10-1K/3-2.5K/3-1K/3-5K/3-10K
LP302	1/2/5/10/20 G	RMS/Peak	10-1K/2-2.5K/3-1K/3-5K/3-10K
LP304	1/2/5/10/20 G	RMS/Peak	10-1K/3-2.5K/3-1K/3-5K/3-10K
LP262	12.7/25.4/50.8/10/20/127 mm/sec	RMS/Peak	10-1K/3-2.5K/3-1K/3-5K/3-10K
LP264	12.7/25.4/50.8/10/20/127 mm/sec	RMS/Peak	10-1K/3-2.5K/3-1K/3-5K/3-10K
LP362	1/2/5/10/20 G	RMS/Peak	10-1K/3-2.5K/3-1K/3-5K/3-10K
LP364	1/2/5/10/20 G	RMS/Peak	10-1K/3-2.5K/3-1K/3-5K/3-10K

CTC社国内代理店

Sensor is Source of technology

株式会社イーजीメジャー 営業グループ

〒812-0888 福岡県福岡市博多区板付2丁目11-16

TEL 092-558-0314 FAX 092-558-0324

E-mail : info@easy-measure.co.jp

会社HP : https://www.easy-measure.co.jp

CTC-HP : https://www.easy-measure.co.jp/ctc/